

OR YEM

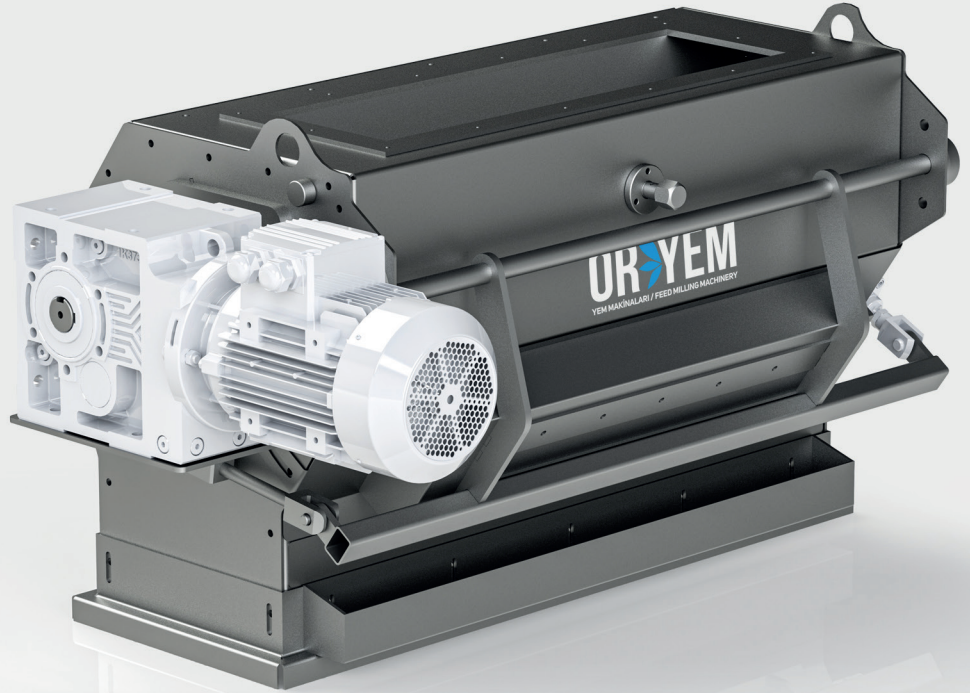

FEEDER FOR  
HAMMER MILL  
ÇEKİÇLİ DEĞİRMEN BESLEYİCİ

[oryem.com.tr](http://oryem.com.tr)

# FEEDER FOR HAMMER MILL

## ÇEKİÇLİ DEĞİRMEN BESLEYİCİ

HAMMER MILL FEEDER MODEL OR-CDB – is a machine that ensures that the product is fed to the Hammer Mill in a homogeneous and regular manner. At the same time, the Feeder checks that there is not too much material going into the Hammer Mill in one batch. It consists of the magnet, the body and the reducer mounted on it. When the Hammer Mill is operating under high load, the Feeder mentioned performs the compensation process and prevents the Hammer Mill from clogging. Additionally, the Feeder, by the built-in magnet, is used to transport metallic parts, bolts, etc. into the Hammer Mill. prevents them from escaping. By the adjustable air channels on the feeder, the air flow inside the machine can be adjusted. In this way, foreign objects can be cleaned with the magnet inside. With the foreign object chamber located at the bottom, these foreign objects can be cleaned very quickly and effectively.

### FEATURES:

- Steel Body
- Air flow
- Ease of cleaning foreign matter
- There are inspection covers on the body.

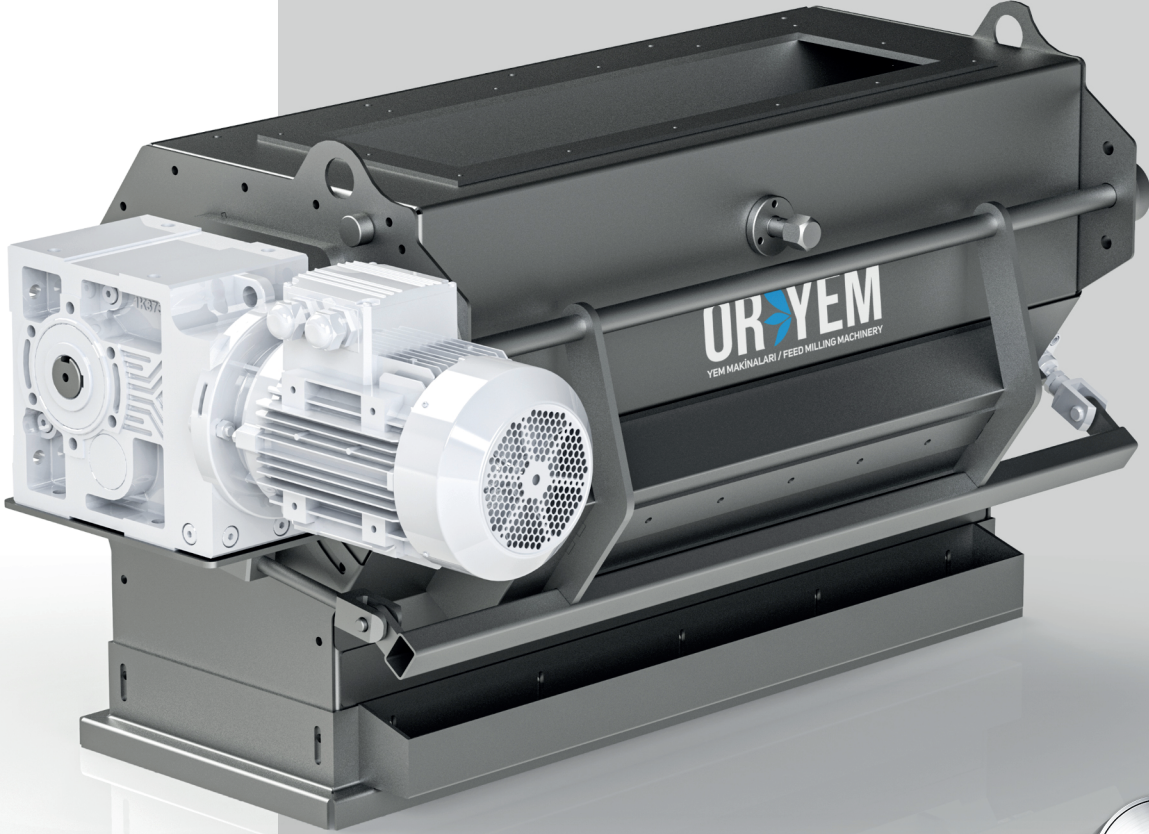

# FEEDER FOR HAMMER MILL

## ÇEKİÇLİ DEĞİRMEN BESLEYİCİ

ÇEKİÇLİ DEĞİRMEN BESLEYİCİSİ MODEL OR-CDB – ürünün Çekiçli Değirmene homojen ve düzenli şekilde verilmesini sağlayan bir makinadır. Aynı zaman Besleyici, Çekiçli Değirmene bir partide aşırı fazla mal gitmemesini kontrol eder. Miknatıstan, gövdeden ve ona monte edilmiş redüktörden ibarettir. Çekiçli Değirmen büyük yük altında çalışırken bahsettiğimiz Besleyici telafi işlemini görür ve Çekiçli Değirmenin tıkanmasını engeller. Ayrıca, Besleyici, monte edilmiş miknatısın sayesinde, Çekiçli Değirmene metalik parçaların, civataların vs. kaçmasını engeller. Besleyici üstünde bulunan ayarlanabilir hava kanalları sayesinde makinanın içerisindeki hava akımı ayarlanabilmektedir. Bu sayede içerisinde bulunan miknatısla beraber yabancı cisim temizliği yapılabilmektedir. Alt tarafında bulunan yabancı madde haznesi sayesinde de bu yabancı cisimlerin temizliği çok hızlı ve efektif bir şekilde yapılabilmektedir

### ÖZELLİKLERİ:

- Çelik Gövde
- Hava akımı
- Yabancı madde temizliği kolaylığı
- Gövde üzerinde kontrol kapakları mevcuttur.

# OR-YEM

Type Tıp	Motor (kW)	Machine Dimension / Makina Ölçüleri (mm)					Feed Ball Diameter Besteme Top Çapı (mm)
		A	B	C	D	E	
OR-CDB 3-5	1.1 kW	200x250	320x500	670	860	850	Ø160
OR-CDB 10-20	1.5 kW	200x380	320x640	670	860	980	Ø160
OR-CDB 30-40	2.2 kW	200x680	320x950	670	860	1300	Ø160

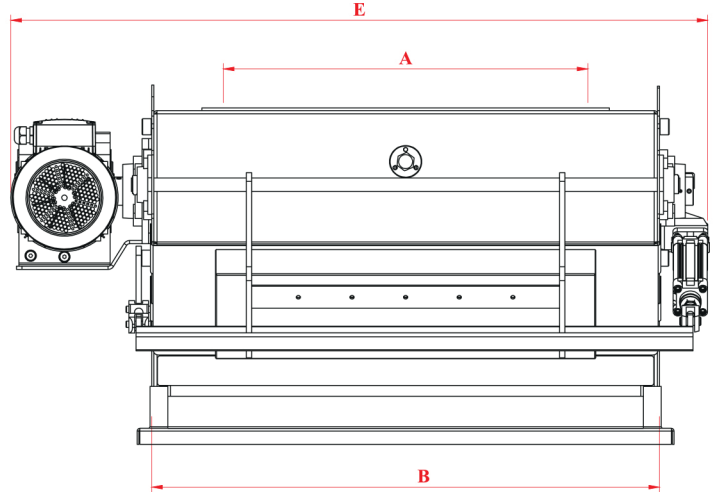
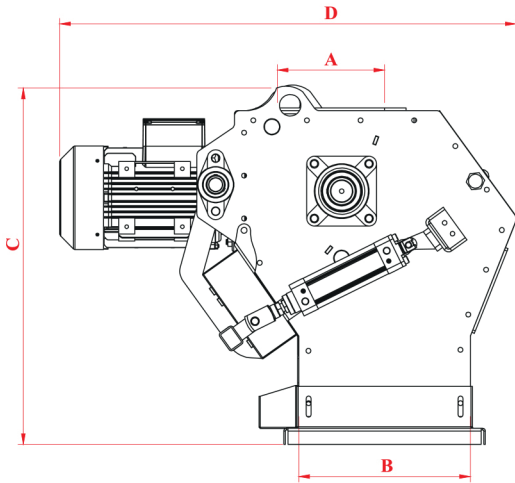

Oryem reserves the right to change the values by Project  
The given capacities are according to a certain specific  
weight and can be variable by product.  
Oryem verilen değerleri projeye göre değiştirme hakkını  
saklı tutar. Verilen kapasiteler belirli bir özgül ağırlığa  
göredir, ürüne göre değişiklik gösterir.



# OR-YEM

YEM MAKİNALARI / FEED MILLING MACHINERY

ORYEM MAKİNA SAN. VE TİC. A. Ş.  
ORYEM MACHINERY INDUSTRY AND TRADE. INC.

Konya Organize San. Blg. 6. Sk. No: 9  
Selçuklu / KONYA / TÜRKİYE

t : +90 332 239 13 14 {pbx}  
m: oryem@oryem.com.tr

[oryem.com.tr](http://oryem.com.tr)

